

Contact en France :

A.M.I. RÉSEAU
Tél. 01 42 77 85 26
info@ami-reseau.fr
www.ami-reseau.fr

Isuzu 41292101- 41292108 - 41292109
Coussins Ø 8" Version renforcée

Ind.3

Isuzu 41292191- 41292198 - 41292199
Coussins Ø 10" Version Super renforcée

Ind.3



Notice
de
montage



www.topdrivesystem.com

Version G : sans manomètres.

Kit livré avec deux valves de gonflage /
dégonflage.

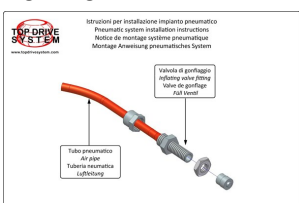

Version Directe :



Chaque kit contient, sans supplément
de prix, un petit boîtier livré pré-monté
servant à contrôler la pression.

Option : panneau
spécial tableau de bord



Suspension pneumatique auxiliaire pour :

ISUZU Satellite
(Nouveau D-MAX)

A partir de : 2012



Cette notice de montage est établie à des fins d'illustration. Les images peuvent, dans certains cas, être légèrement différentes par rapport aux pièces livrées dans le kit.

Le fabricant de cette suspension se réserve le droit de modifier sans notification préalable.

Notice de montage



Suspension côté Droit (1x)
Suspension côté Gauche (1x)

Contenu du kit



Vis M8 x 100 (2x)



Ecrous M8 (2x)



Rondelles Ø8x16
(4x)



Rondelles caoutchouc pour
le passage des tuyaux d'air

Petites fournitures



Etiquette produit



Etiquette de pression



Tuyau Rilsan

- Rouge (6 m)
- Noir (6 m)

TOP DRIVE CONTROL KIT



STANDARD

Seulement pour versions :

41292101
41292191



AC version

Pour versions :

41292108
41292109
41292198
41292199



Colliers de fixation en
plastique (x20)

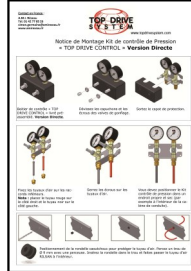

Instructions de
montage
pneumatique

Côté Droit

LATO DX / RIGHT SIDE



1

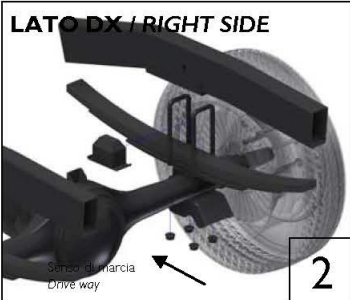

2

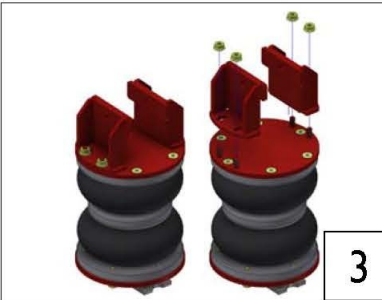

3

Positionnez le véhicule sur un pont ou une fosse pour travailler **en sécurité** et confortablement.

Démontez le paquet de lames de ressort, démontez la butée caoutchouc et rendez-la au propriétaire du véhicule.

Démontez temporairement les supports de fixation au châssis livrés préassemblés en dévissant les écrous M8. Ceci doit être fait pour faciliter le montage.

Côté Droit

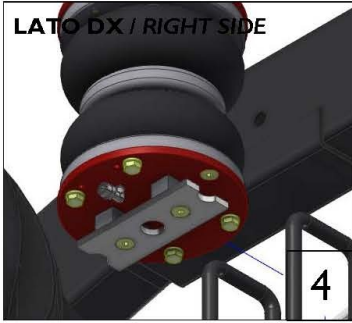

Insérez le tuyau Rilsan sur le raccord d'air sur le coussin :

- Rouge pour le côté droit
- Noir pour le côté gauche.

Côté Droit

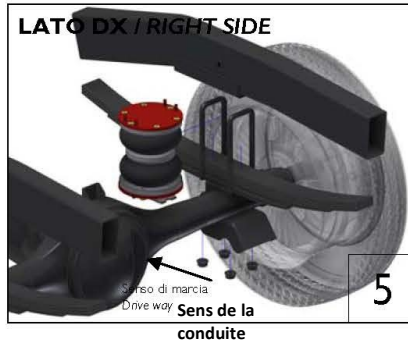

Positionnez la suspension entre le point et le châssis, à l'emplacement que vous avez libéré en démontant la butée de choc. Fixez de nouveau le paquet de lames de ressort.

Côté Droit

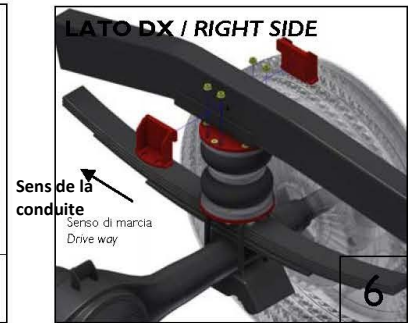

Placez les plaques de fixation au châssis sur la suspension comme indiqué sur le schéma. Ne serrez pas encore les écrous à ce moment-là.



Détail du positionnement des supports de fixation. Positionnez les vis M8x100 dans les trous du châssis. Si nécessaire, percez un trou Ø9 dans le longeron en alignement par rapport au perçage existant sur le support de fixation fourni dans le kit.



Insérez les vis M8 x 100 fournies dans le kit à travers le trou du châssis. Utilisez les écrous et rondelles pour le serrage. Serrez ensuite les écrous de fixation des supports sur le châssis.



Suspension montée correctement. Répétez les opérations N° 1 à 8 sur le côté gauche du véhicule.



Placez l'étiquette d'indication de la pression à un emplacement visible pour le conducteur dans la cabine de conduite. Placez l'étiquette d'identification du kit dans le cadre de la porte du véhicule Côté Conducteur.

NOTA : Pour pouvoir utiliser ce système de suspension pneumatique, vous devez consulter le manuel complémentaire spécifique "Instructions de montage pneumatique" qui n'est pas inclus dans ce manuel (Voir illustration ci-contre).

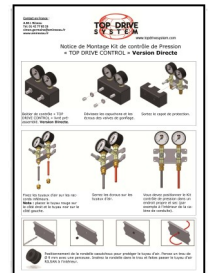

IMPORTANT : n'utilisez pas de TEFLON®, pas de chanvre, pas de peinture, etc. Si les instructions de montage et d'utilisation ne sont pas respectées, EUROSERVICE et ESI Italie ne peuvent pas être tenus responsables pour les éventuels dommages qui pourraient en résulter. Si besoin d'informations complémentaires ou en cas de problème, consultez notre Service Commercial en France Tél. 01 42 77 85 26.