

☎ 01 42 77 85 26

☎ 06 72 50 94 19

✉ info@ami-reseau.fr

www.ami-reseau.fr

Référence : **43013401** Indice 4
Coussins Ø 6"
Renault Master Propulsion Roues Simples



Kit Manomètres
Version Directe



Kit Suspension pneumatique auxiliaire RENAULT Master 210 R350 Propulsion Roues Simples

A partir de 03/2010



Contenu du kit



Assemblage coussin d'air
Côté droit (1X) RIGHT
Assemblage coussin d'air
Côté gauche (1X) LEFT

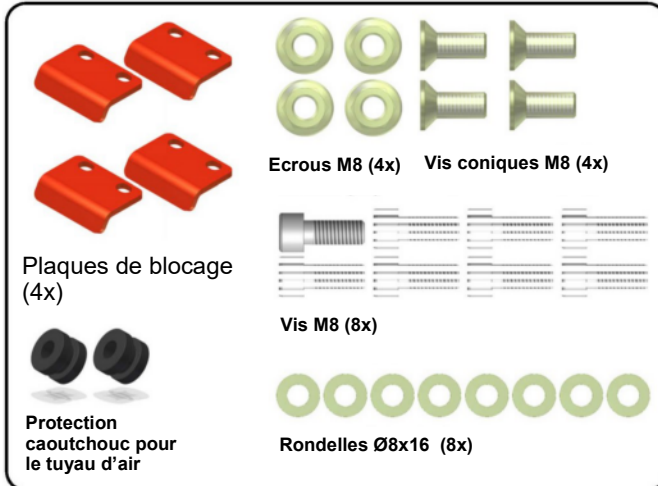

Plaques de blocage
(4x)

Ecrous M8 (4x)

Vis coniques M8 (4x)

Vis M8 (8x)

Protection
caoutchouc pour
le tuyau d'air

Rondelles Ø8x16 (8x)

Petites fournitures

Etiquette de Pression

Au choix Version Directe ou Standard

TOP DRIVE CONTROL KIT

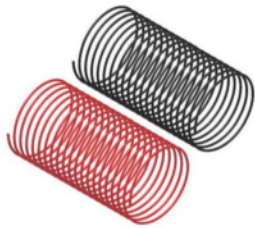

Tuyau rilsan 6 mètres (1X)
Rouge à droite
Tuyau Rilsan 6 mètres (1X)
Noir à gauche



STANDARD

Solo per versioni :

43013401

Versions only



AC VERSION

Solo per versioni :

43013408
43013409

Versions only



DIRECT

Solo per versioni :

4301340G

Versions only



Colliers de fixation
en Plastique (20X)



Instructions pour le
kit manomètres

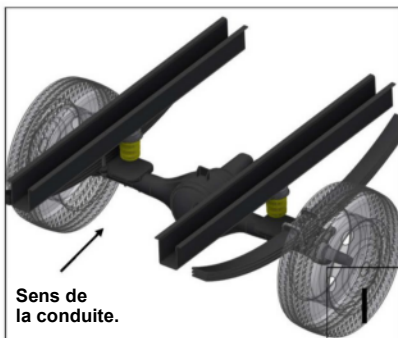

Sens de
la conduite.

Positionnez le véhicule sur un pont
élévateur ou sur une fosse pour tra-
vailler en **sécurité** et confortablement.

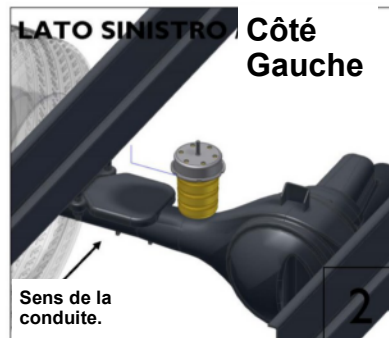

LATO SINISTRO Côté
Gauche

Sens de la
conduite.

Démontez la butée caoutchouc
et conservez-la pour la rendre
au propriétaire du véhicule.

Côté Gauche

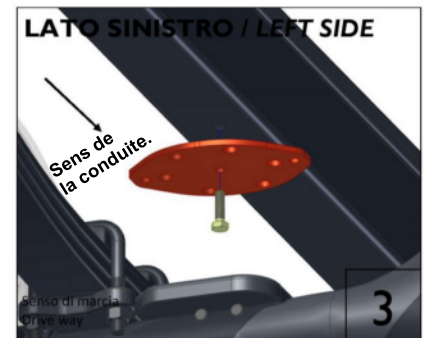

LATO SINISTRO / LEFT SIDE

Sens de
la conduite.

Senso di marcia
Drive way

Positionnez la plaque de fixation
supérieure sous le longeron à
l'emplacement de la butée de
choc d'origine et fixez-la avec
la vis M10 fournie dans le kit.

Côté Gauche



Avant de fixer l'assemblage de la suspension, placez d'abord le tuyau d'air sur le raccord :

- Tuyau Rouge côté droit
- Tuyau Noir côté Gauche.

Côté Gauche

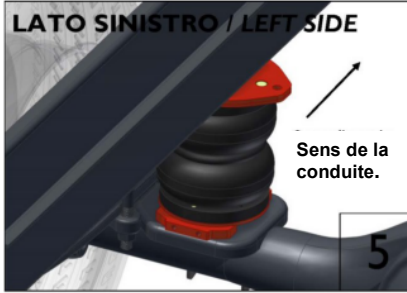

Placez la suspension sur le support sur l'essieu arrière et sous le longeron comme indiqué sur le schéma.

Côté Gauche

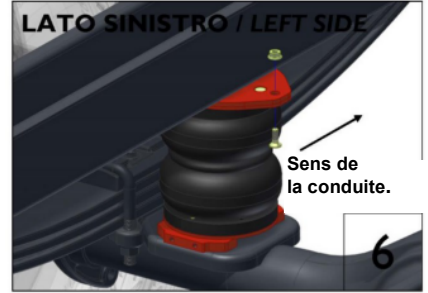

Fixez la suspension sur le support supérieur à l'aide des vis coniques M8 et écrous fournis dans le kit.

Côté Gauche



Fixez la partie inférieure de la suspension sur la plaque fixée sur le pont comme indiqué sur le schéma, à l'aide des supports de fixation, plaques de blocage, boulons et rondelles fournis dans le kit.

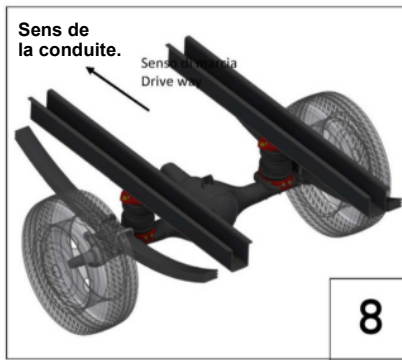

Suspension montée correctement. Répétez les opérations de 2 à 8 sur l'autre côté du véhicule et gonflez le système à la pression correcte.

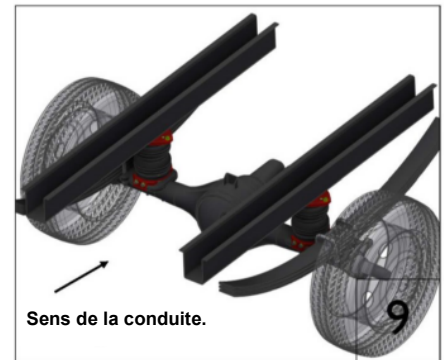

Pour une bonne utilisation du système, veuillez vous référer au manuel spécifique inclus dans le colis.

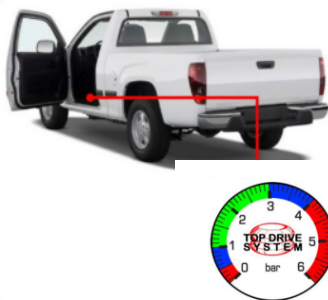

Placez l'étiquette de pression à un emplacement visible pour le conducteur depuis le poste de conduite.

Pour l'utilisation de ce système de suspension pneumatique, lire le manuel d'utilisation spécifique du kit limiteur de pression qui n'est pas inclus dans ce manuel.

Voir page de présentation ci-contre



ATTENTION : pour le montage de ce système de suspension pneumatique, référez-vous à la notice jointe. En fait, le système peut varier légèrement selon la version choisie (manuelle, électrique ou automatique). Les instructions sont précisées dans le manuel qui est livré avec le kit.

IMPORTANT : n'utilisez pas de liquide TEFLON, de chanvre, ni de peinture, etc. En cas de problème, consultez notre service technique. Si les instructions de montage et d'utilisation ne sont pas respectées, EUROSERVICE et ESI Italie ne peuvent pas être tenus responsables pour les éventuels dommages qui pourraient en résulter. Pour toute information complémentaire, consultez-nous..