

Souvenez-vous que nos kits sont conçus pour résister à une surcharge de 25% par rapport à la charge autorisée par le constructeur du véhicule.

Pour éviter tout dommage d'une partie de la structure du véhicule, vous ne devez pas dépasser la limite de la surcharge. Si ceci était le cas, vous iriez à la rencontre d'une défaillance de notre système. Dans ce cas, la garantie ne pourra pas s'appliquer.

MISE EN GARDE :

Ceci n'autorise pas l'utilisateur à ne pas se conformer aux prescriptions.

583087

Notice de montage

Suspension Pneumatique Auxiliaire Avant

NISSAN Atleon

ECO T 100.35HD



A.M.I. RÉSEAU
info@ami-reseau.fr

 **01 42 77 85 26**

RECOMMANDATIONS :

Serrez les écrous et boulons avec modération, après avoir pris soin de ne pas démonter les pièces livrées déjà assemblées dans le kit. Si ceci devait se produire, démontez les raccords, procédez à un nettoyage en profondeur et remontez la connexion avec un joint spécifique pour les filetages recommandé par nous (Spécial filetage Réf. 583500 - 5.5000).

IMPORTANT :

N'utilisez pas de liquide Teflon, chanvre, peinture, etc.

Si besoin de plus amples informations contactez notre département technique.

Tél 01 42 77 85 26

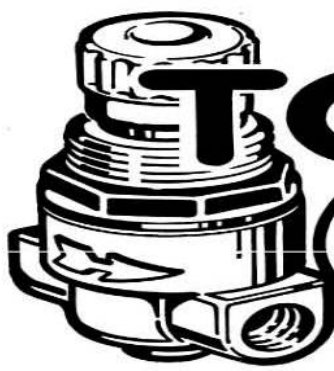
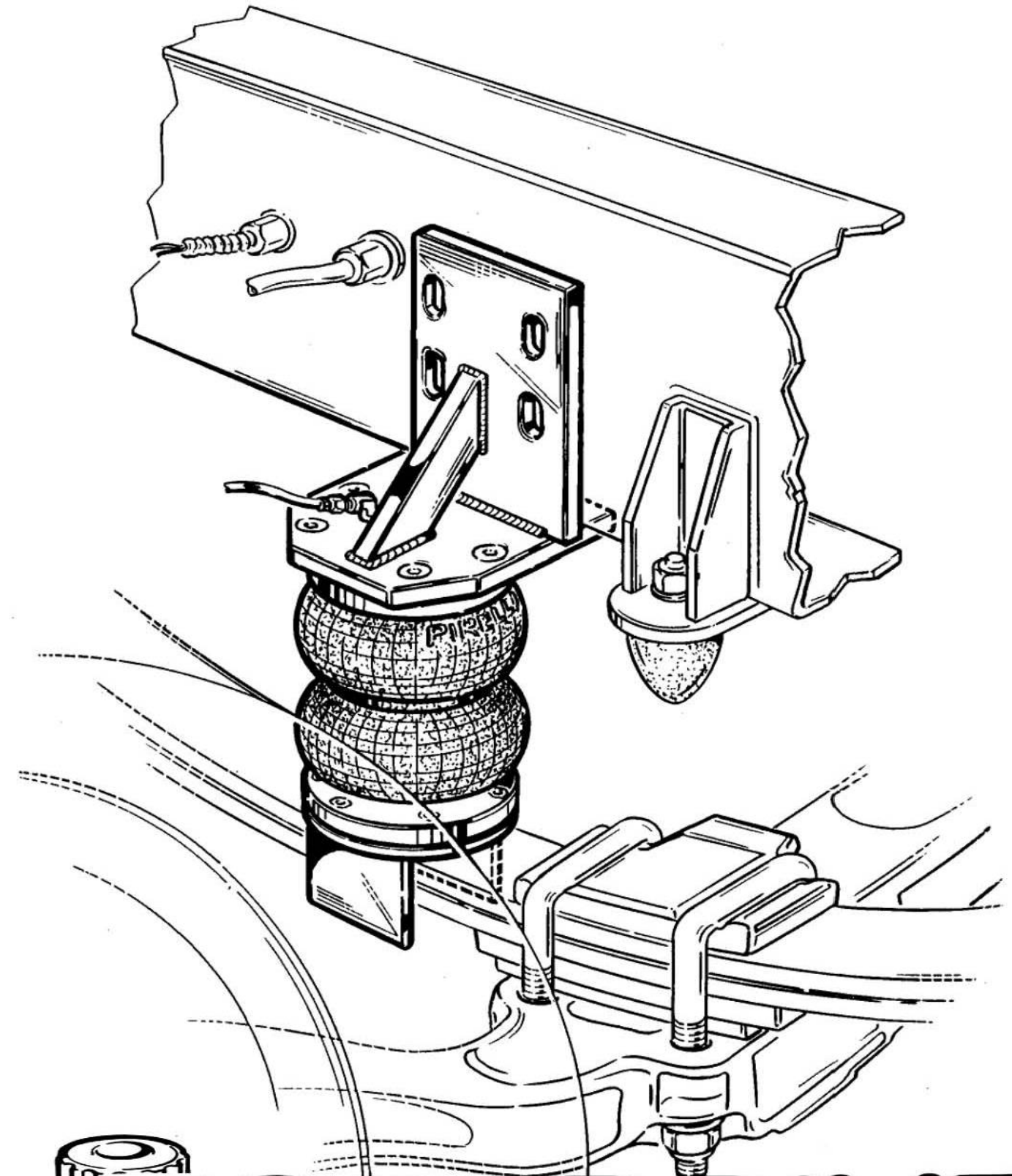

TOP-DRIVE CONTROL