



☎ 01 42 77 85 26

☎ 06 72 50 94 19

✉ info@ami-reseau.fr

www.ami-reseau.fr

CARSUPPORT Ressorts auxiliaires Arrière

3 types de kits

18A03 Standard ou bien **18A03H = KR1801H** Haute Résistance
ou bien **18A03E = KR1801E** Extra Haute résistance

Pour Mercedes Sprinter Séries 200-300 W901-W905 de 1996 à 2006

Pour Volkswagen LT28, LT31, LT35 de 1997 à 2006

Compatibles pour véhicules avec barre stabilisatrice

Carsupport B.V. The Netherlands © all rights reserved

Indice E04a

Notice de montage

ATTENTION : le kit **KR1801E** est étudié spécialement pour les véhicules en permanence fortement chargés. Le poids sur l'essieu arrière doit être minimum **1 500** kg.

Pour les véhicules moins fortement chargés en permanence, nous préconisons le kit **KR1801H**.

Pour l'avant de ces mêmes véhicules, nous proposons également les ressorts Réf. KF1801 qui soulèvent l'Avant de 3 à 4 cm.

Hauteur du véhicule :

Le véhicule sera soulevé aux emplacements des roues arrière :

18A03H KR1801H Environ +20 / +30 mm

18A03E KR1801E +35 / +45 mm

Emplacement (voir lettre à l'intérieur de la référence)

A = sur le bras de suspension (à l'extérieur de la lame d'origine).

Pièces livrées dans le kit :

- | | | |
|-----|----|---|
| (1) | 2x | supports supérieurs Droite=R / Gauche=L |
| (2) | 4x | caoutchouc de centrage avec collier |
| (3) | 2x | ressorts auxiliaires |
| (4) | 4x | Brides en U (Pour le kit E : 2x avec plaque pour la butée) |
| (5) | 8x | Rondelles M10 |
| (6) | 8x | Ecrou M10 3d |
| (7) | 2x | Supports inférieurs Droite=R / Gauche=L |

Instructions :

- Véhicules avec ABS** : passez au Paragraphe 2.
Véhicules sans ABS : la valve du correcteur de freinage doit être réglée.
- Soulevez le véhicule jusqu'à ce que les roues ne touchent plus le sol. Déconnectez l'extrémité inférieure des amortisseurs arrière.
- Placez le support inférieur (7) par-dessus l'essieu arrière à l'aide des brides en U (4), des rondelles (5) et des écrous (6). Placez la pièce en tube par-dessus les tiges des brides en U fixées sur les lames.
Serrez les écrous (6) à un couple de 45Nm.

Pour le kit EXTRA HAUTE RESISTANCE uniquement Voir photos page suivante : Placez la plaque de butée (4) sur l'essieu arrière juste en-dessous de la butée de choc d'origine.

- Placez le support supérieur (1) Gauche et Droite par-dessus la butée de choc d'origine.
- Placez le caoutchouc de centrage inférieur (2). Placez le ressort auxiliaire (3) avec le caoutchouc de centrage (2) sur le sommet dans le siège de plaque supérieure (1).
Créez un espace supplémentaire en poussant l'essieu vers le bas avec un vérin.
- Après montage, pulvérisez toutes les pièces métalliques, y compris les ressorts, à l'aide d'un produit anti-corrosion type Tectyl.
- Seulement pour les véhicules sans ABS** : Après montage vérifiez les ressorts auxiliaires et ajustez la valve du correcteur de freinage conformément aux données qui figurent dans le manuel du constructeur. L'information est disponible près du kit Premier Secours dans le panneau de la porte côté Droit.

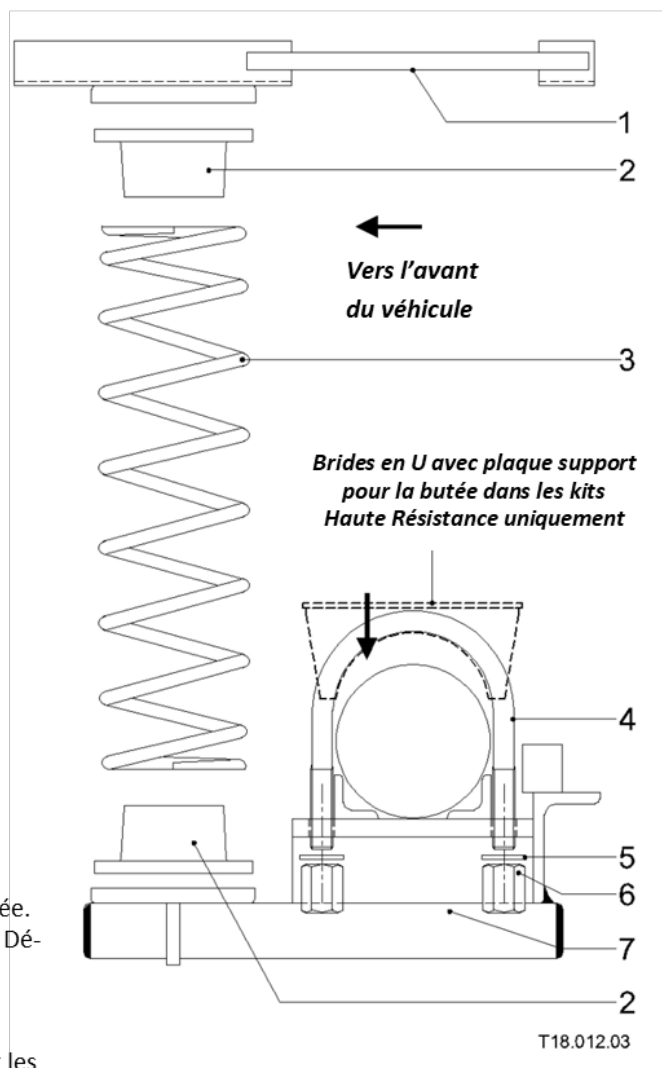

T18.012.03

Pour le kit EXTRA HAUTE RESISTANCE uniquement :

Vue de l'arrière



Vue de l'avant

