

Contact en France :

A.M.I. Réseau

Tél. 01 42 77 85 26

info@ami-reseau.fr

www.ami-reseau.fr

X250 40755121 Version L

Notice de montage

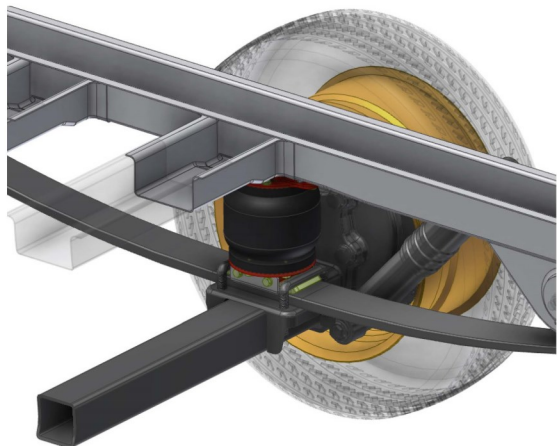

www.topdrivesystem.com

Panneau spécial tableau de bord X250

Option Réf. 807000010 :



Option Réf. 807000011 :



Réf. terminant par le chiffre 1 =

kit livré avec un petit boîtier livré pré-monté servant à contrôler la pression à placer en bas du siège conducteur.

**Version G : sans manomètres.**

Kit livré avec deux valves de gonflage / dégonflage.

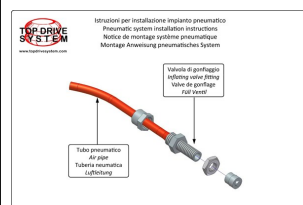

Suspension pneumatique auxiliaire Arrière pour :

FIAT Ducato X 250  
CITROËN Jumper X 250  
PEUGEOT Boxer X 250

A partir de : 2006

HOMOLOGATION N° : KBA91381



## NOTICE DE MONTAGE



### CONTENU DU KIT



Etriers de fixation (4X)



Protection caoutchouc pour le tuyau d'air (2X)



Rondelles coniques (4X)



Ecrous M8 (4X)

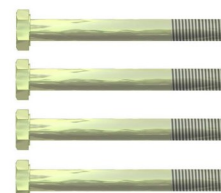

Vis M8x110 (4X)

### PETITES FOURNITURES / SMALL HARDWARE KIT

Suspension côté droit / *Right suspension* (1x)

Suspension côté gauche / *Left suspension* (1x)

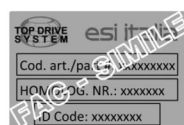

Etiquette produit (1X)

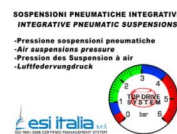

Etiquette de pression (1X)

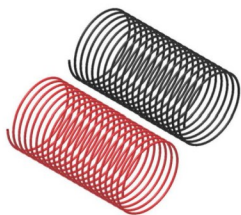

Kit Tuyau RILSAN comprenant :

- Tuyau rouge (6 m) Ø6X4
- Tuyau noir (6 m) Ø6X4

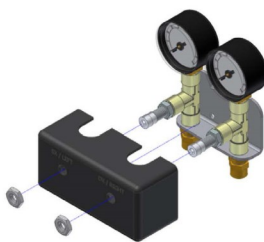

Kit de contrôle de pression "Top Drive Control" livré pré-assemblé



KIT fixation comprenant:

- Colliers de fixation en plastique (20x)



Instructions de montage pneumatique (1x)

#### Côté DROIT

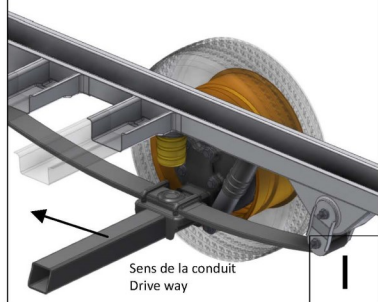

Positionnez le véhicule sur un pont ou sur une fosse pour travailler en sécurité et confortablement.

#### Côté DROIT

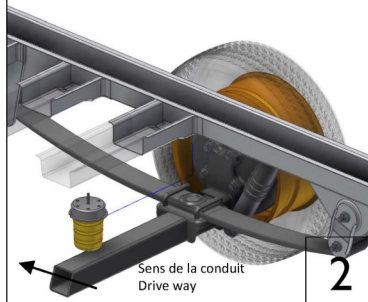

Enlevez la butée de choc d'origine et rendez-la au propriétaire du véhicule.



Démontez de la suspension la plaque qui doit se fixer sur le longeron du châssis en dévissant les vis M8 sur les côtés. Voir schéma.

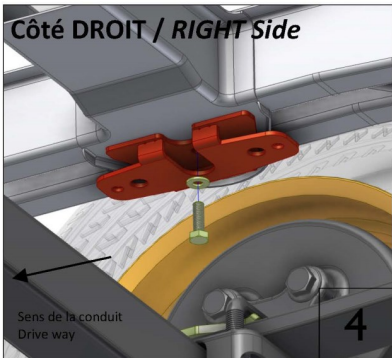

Fixez le support supérieur à l'aide de la vis M10 sur le châssis comme indiqué sur le schéma.



Avant de placer l'assemblage de la suspension, insérez le tuyau d'air sur le raccord :

- Tuyau rouge côté droit
- Tuyau noir côté gauche

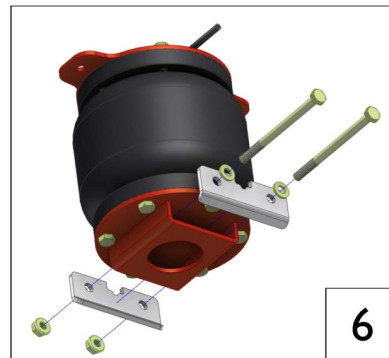

Placez les équerres de fixation à l'aide des vis M8x110, les rondelles et écrous fournis dans le kit comme indiqué sur le schéma.

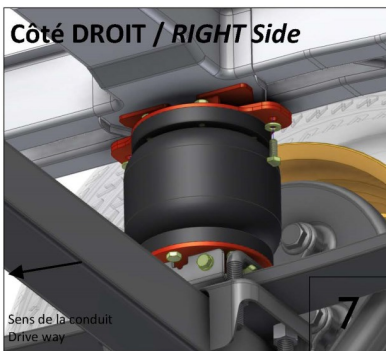

Placez la suspension sous le support supérieur et fixez-la à l'aide des vis M8 et rondelles fournies dans le kit comme indiqué sur le schéma.

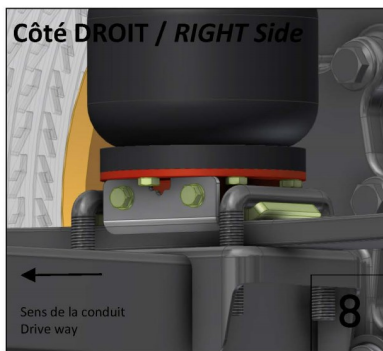

Fixez la suspension sur l'essieu en resserrant les plaques de fixation sur les lames de ressort et en serrant les vis M8x110 comme indiqué sur le schéma.

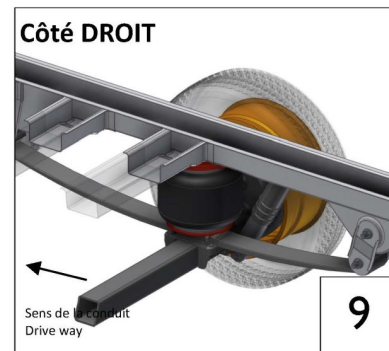

Suspension montée correctement. Répétez les opérations 1 à 8 sur le côté gauche du véhicule.



Placez l'étiquette d'indication de la pression à un emplacement visible pour le conducteur dans la cabine de conduite.

Placez l'étiquette d'identification du kit dans le cadre de la porte du véhicule Côté Conducteur.

**NOTA : Pour pouvoir utiliser ce système de suspension pneumatique, vous devez consulter le manuel complémentaire spécifique "Instructions de montage pneumatique" qui n'est pas inclus dans ce manuel (Voir illustration ci-contre).**



**ATTENTION :** pour le montage de ce système de suspension pneumatique, vous devez vous référer strictement aux notices jointes. Le système de gonflage varie selon la version choisie (manuelle, automatique ou électrique). Un manuel spécifique d'instructions est livré en complément dans chaque kit.

Vous devez toujours veiller à serrer modérément l'écrou sur le tuyau et à ne pas modifier son emplacement prévu. Si cela s'avère nécessaire, vous pouvez démonter entièrement le raccord, nettoyer soigneusement le filetage-tarudage et placer ensuite à nouveau le raccord en utilisant le produit d'étanchéité que nous recommandons (Réf. 583500 ou Réf. 5.5000).

**IMPORTANT :** n'utilisez pas de liquide TEFLON<sup>®</sup>, pas de chanvre, pas de peinture, etc. Si les instructions de montage et d'utilisation ne sont pas respectées, EUROSERVICE et ESI Italia ne peuvent pas être tenus responsables pour les éventuels dommages qui pourraient en résulter. Si besoin d'informations complémentaires ou en cas de problème, consultez notre Service Commercial en France Tél. 01 42 77 85 26.

**WARNING :** For the execution of the pneumatic system, please strictly refer the specific given instructions. The system may vary according to the chosen version (manual, self-levelling or electrical), the instructions for the pneumatic system are stated in the apposite handbook enclosed at the purchased kit.

Always tighten fitting nuts moderately, pay attention to not move the fitting from its position. If happens, please completely remove it, carefully clean the threads, then place again the fitting with suggested thread sealing product (COD. 583500 or 5.5000). **IMPORTANT:** do NOT use liquid Teflon<sup>®</sup>, hemp, paints etc. In case you fail to comply with these indications, societies EUROSERVICE S.r.l. and ESI Italia S.r.l. aren't responsible for eventually resulted damages. For further information, contact our technical office.

Contact en France :

X250 40755121 Version L

A.M.I. Réseau

Tél. 01 42 77 85 26

info@ami-reseau.fr

www.ami-reseau.fr



www.topdrivesystem.com

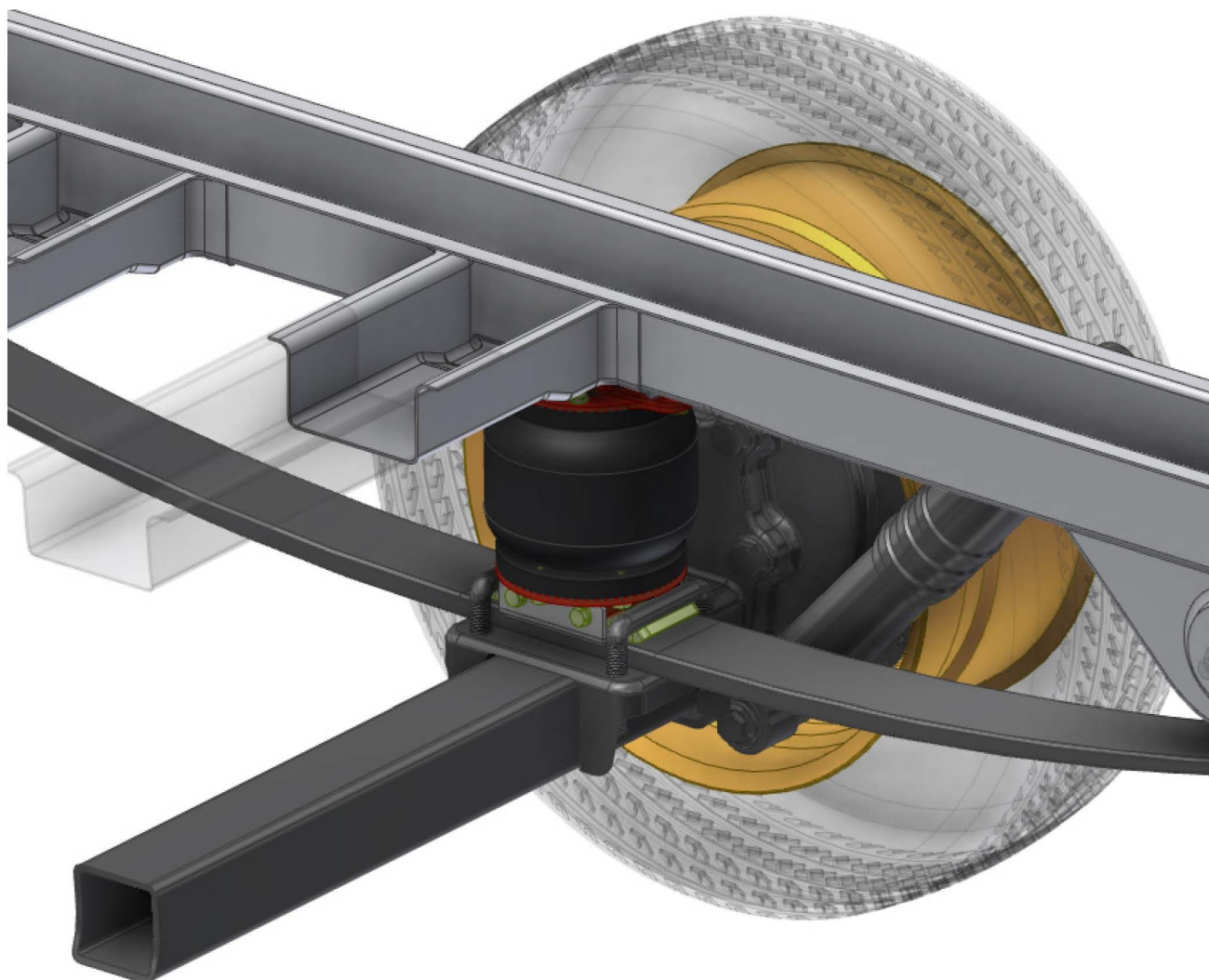

Made by

ISO 9001 : 2008 CERTIFIED MANAGEMENT SYSTEM

suspension systems & more

Distributore ufficiale  
Official reseller

Euroservice S.r.l.  
Strada Fornacino 152  
10040 Leini (To) - ITALY  
Phone : +39 011 9910838  
Fax : +39 (0)11 9910824  
info@euroservicecomponents.it  
www.euroservicecomponents.it

Cette notice de montage est établie à des fins d'illustration. Les images peuvent, dans certains cas, être légèrement différentes par rapport aux pièces livrées dans le kit. Le fabricant de cette suspension se réserve le droit de modifier sans notification préalable.

40755121\_IM\_FRA - ENG\_R0 - C