

Contact en France :

A.M.I. Réseau
Tél. 01 42 77 85 26
info@ami-reseau.fr
www.ami-reseau.fr

X250 4075516XX

Coussins Ø 7,3''
Version Confort

Notice de montage

ESI Italia Ref. / Euroservice Ref. :

40755161 - 40755168 - 40755169

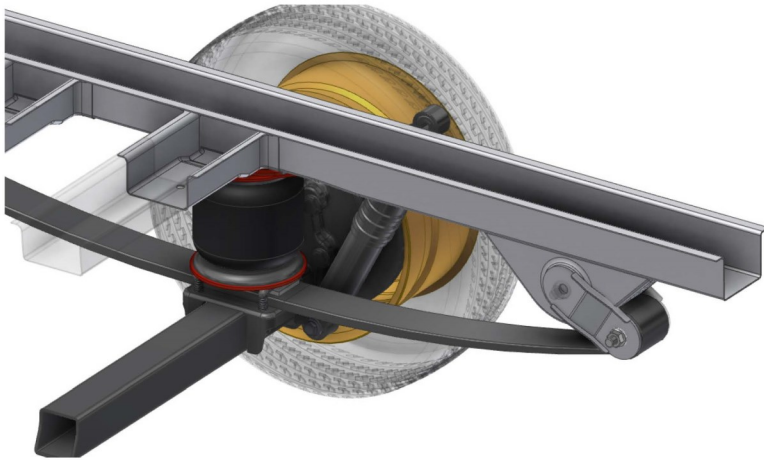

www.topdrivesystem.com

Version Directe



Réf. terminant par le chiffre 1 =

kit livré avec un petit boîtier livré pré-monté servant à contrôler la pression à placer en bas du siège conducteur.

Panneau spécial tableau de bord X250

Option Réf. 807000010 :



Option Réf. 807000011 :



Version G : sans manomètres.

Kit livré avec deux valves de gonflage / dégonflage.

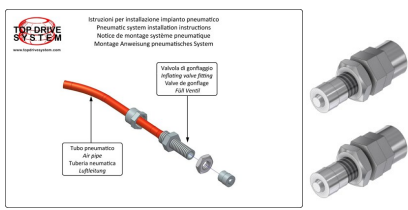

Suspension pneumatique auxiliaire pour :

FIAT Ducato X 250

CITROËN Jumper X 250

PEUGEOT Boxer X 250

A partir de : 2006



Notice de montage

CONTENU DU KIT / PACKAGE CONTENT

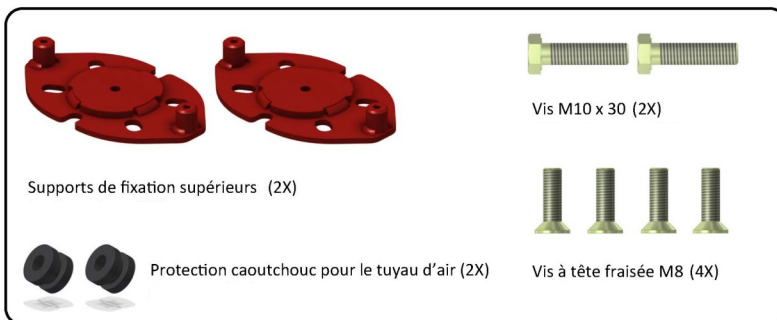

Supports de fixation supérieures (2X)

Vis M10 x 30 (2X)

Protection caoutchouc pour le tuyau d'air (2X)

Vis à tête fraisée M8 (4X)

PETITES FOURNITURES

Suspension côté droit / *Right suspension* (1x)
Suspension côté gauche / *Left suspension* (1x)

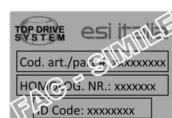

Etiquette produit (1X)

Etiquette de pression (1X)

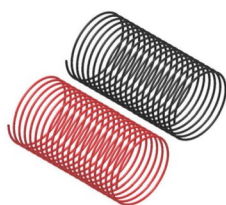

Kit Tuyau RILSAN comprenant :

- Tuyau rouge (6 m) Ø6X4
- Tuyau noir (6 m) Ø6X4

TOP DRIVE CONTROL KIT



STANDARD

Seulement pour :

40755161



AC version

Seulement pour :

40755168
40755169



KIT fixation comprenant :

- Colliers de fixation en plastique (20x)

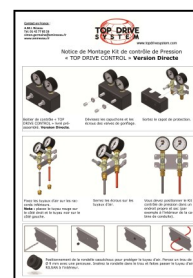

Instructions de montage pneumatique (1x)

Côté DROIT

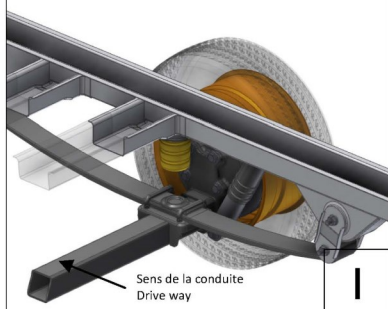

Positionnez le véhicule sur un pont ou sur une fosse pour travailler en sécurité et confortablement.

Côté DROIT

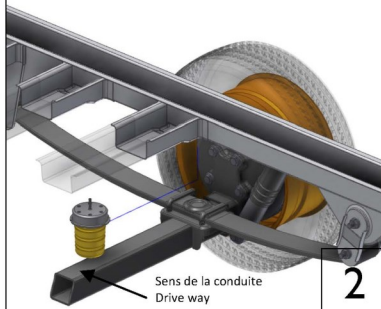

Enlevez la butée de choc d'origine et rendez-la au propriétaire du véhicule.

Côté DROIT

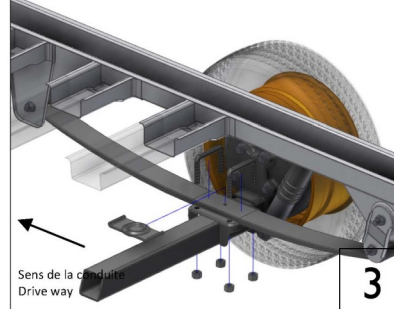

Desserrez les brides de fixation qui fixent la lame sur le châssis et mettez-les de côté pour une utilisation ultérieure.

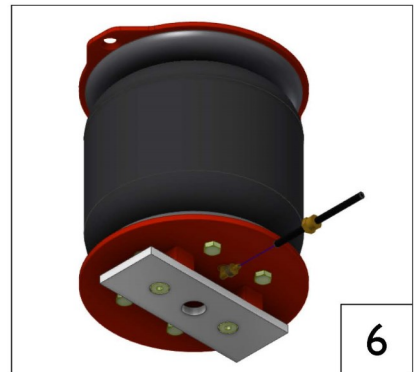
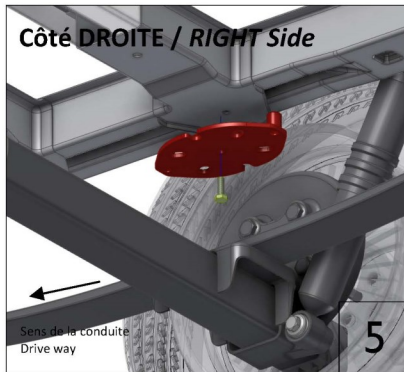
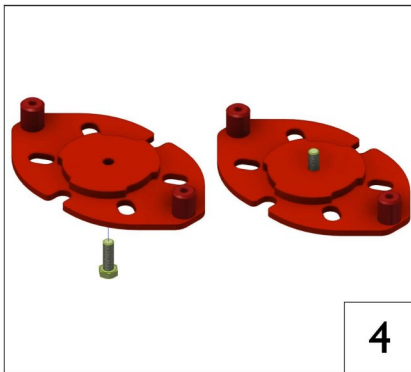

Insérez la vis M10x30 à travers le support supérieur comme indiqué sur le schéma.

Fixez la plaque support de fixation à l'emplacement de la butée caoutchouc que vous avez libéré à l'aide d'une vis M10x30 et ajustez les taquets de fixation dans la fente du châssis.

Avant de placer l'assemblage de la suspension, insérez le tuyau d'air sur le raccord :

- Tuyau rouge côté droit
- Tuyau noir côté gauche

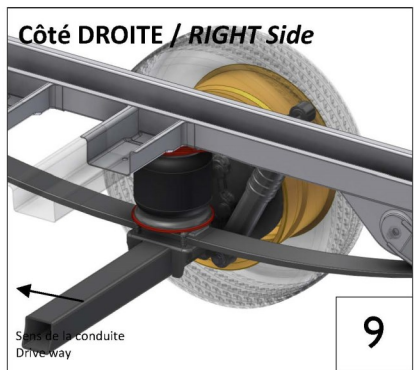
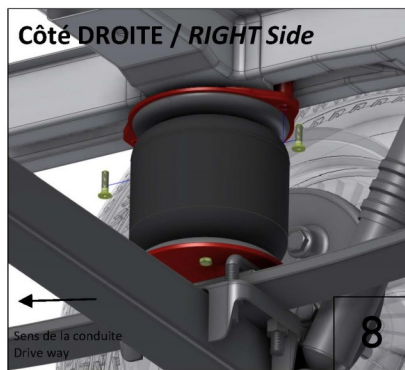
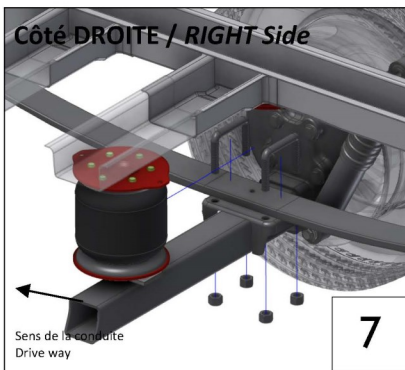

Insérez la suspension sur l'essieu à la place du support d'origine. Fixez-la à l'aide des brides et écrous que vous avez démontés préalablement.

Fixez la suspension sur le support à l'aide des vis M8. Serrez les vis dans les taquets de fixation.

Suspension montée correctement. Répétez les opérations 1 à 8 sur le côté droit du véhicule.



Placez l'étiquette d'indication de la pression à un emplacement visible pour le conducteur dans la cabine de conduite.

Placez l'étiquette d'identification du kit dans le cadre de la porte du véhicule Côté Conducteur.

NOTA : Pour pouvoir utiliser ce système de suspension pneumatique, vous devez consulter le manuel complémentaire spécifique "Instructions de montage pneumatique" qui n'est pas inclus dans ce manuel (Voir illustration ci-contre).



ATTENTION : pour le montage de ce système de suspension pneumatique, vous devez vous référer strictement aux notices jointes. Le système de gonflage varie selon la version choisie (manuelle, automatique ou électrique). Un manuel spécifique d'instructions est livré en complément dans chaque kit. Vous devez toujours veiller à serrer modérément l'écrou sur le tuyau et à ne pas modifier son emplacement prévu. Si cela s'avère nécessaire, vous pouvez démonter entièrement le raccord, nettoyer soigneusement le filetage-tarudage et placer ensuite à nouveau le raccord en utilisant le produit d'étanchéité que nous recommandons (Réf. 583500 ou Réf. 5.5000). IMPORTANT : n'utilisez pas de liquide TEFLON®, pas de chanvre, pas de peinture, etc. Si les instructions de montage et d'utilisation ne sont pas respectées, EUROSERVICE et ESI Italia ne peuvent pas être tenus responsables pour les éventuels dommages qui pourraient en résulter. Si besoin d'informations complémentaires ou en cas de problème, consultez notre Service Commercial en France Tél. 01 42 77 85 26.

Contact en France :

A.M.I. Réseau
Tél. 01 42 77 85 26
info@ami-reseau.fr
www.ami-reseau.fr

X250 4075516XX

Coussins Ø 7,3'' Version Confort



www.topdrivesystem.com

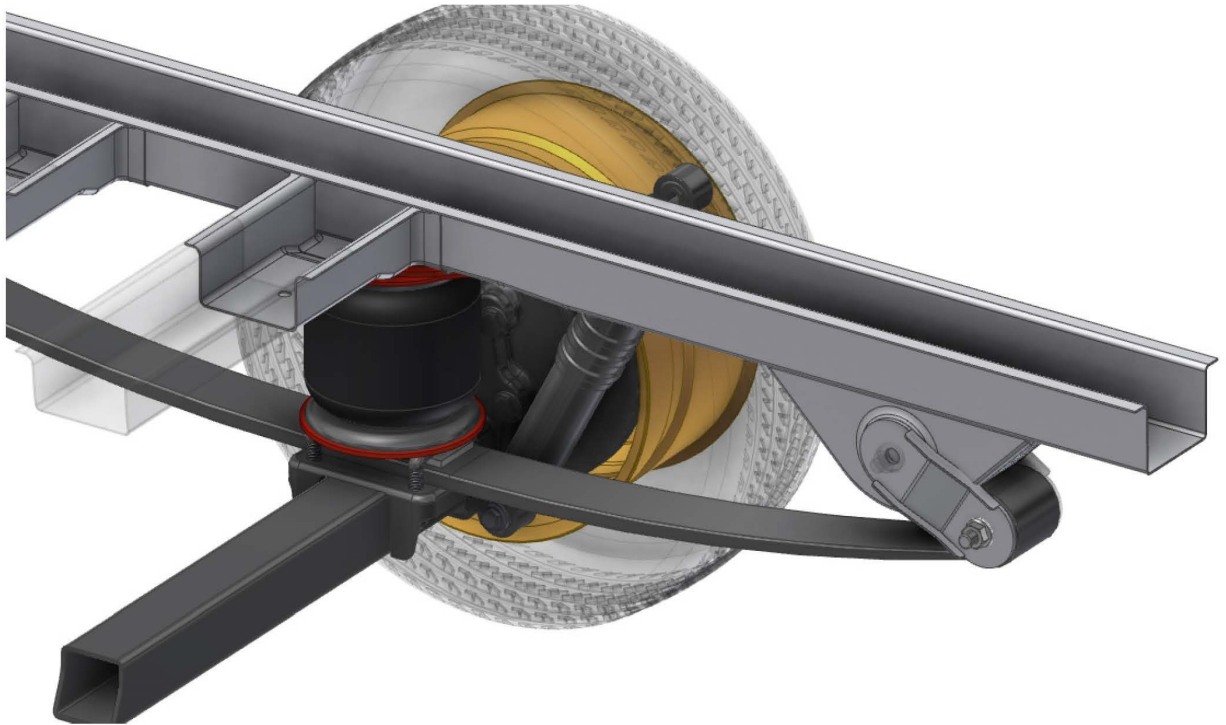

Made by

ISO 9001 : 2008 CERTIFIED MANAGEMENT SYSTEM
suspension systems & more

Distributore ufficiale
Official reseller

Euroservice S.r.l.
Strada Fornacino 152
10040 Leini (To) - ITALY
Phone : +39 011 9910838
Fax : +39 (0)11 9910824
info@euroservicecomponents.it
www.euroservicecomponents.it

Cette notice de montage est établie à des fins d'illustration. Les images peuvent, dans certains cas, être légèrement différentes par rapport aux pièces livrées dans le kit. Le fabricant de cette suspension se réserve le droit de modifier sans notification préalable.

4075516X-IM-FRA-ENG-RI - C