



Notice de montage

Version E04e

ATTENTION : Ces kits sont étudiés pour des véhicules tels que camping-cars ou autres véhicules en permanence très fortement chargés.

KR6103E : la charge permanente sur l'essieu arrière doit être minimum 1 500 KG

KR6103H : la charge permanente sur l'essieu arrière doit être minimum 1 200 KG.

- ◇ Pour des véhicules moins chargés, ou bien si vous voulez que votre véhicule soit moins soulevé, il faut choisir les kits 51A03 ou 51A03H.
- ◇ Pour les véhicules dont la charge est mal équilibrée qui penchent d'un côté, il est possible de commander un kit mixte avec deux ressorts de forces différentes.
- ◇ Ces kits ne conviennent que pour les châssis à lames de ressort.
- ◇ Pour les châssis AL KO à barres de torsion, d'autres systèmes sont disponibles.
- ◇ Pour l'avant du véhicule, des ressorts sont disponibles. Ils soulèvent l'avant de 5 à 6 cm.

Pièces livrées dans le kit

- (1) 2 x sièges supérieurs
- (2) 2 x entretoises
- (3) 2 x boulons M10x1.25
- (4) 4 x ressorts auxiliaires
- (5) 8 x sièges de ressort en caoutchouc
- (6) 4 x sièges inférieurs
- (A) Butée de choc d'origine

Pièces d'adaptation du correcteur de freinage

- (7) 1 x plaque d'adaptation de frein
- (8) 1 x Rondelle M8
- (9) 1 x boulon M8
- (10) 1 x Ecrou de blocage M8
- (B) Boulon d'origine M8
- (C) Boulon du correcteur de freinage

Instructions

- 1.a. **Véhicules avec ABS.** Voir instructions 2.
- b. **Véhicules sans ABS.** La valve du correcteur de freinage doit être ajustée.

Avant de commencer le montage, il faut lire **attentivement** les paragraphes 1 et 2 de la notice de réglage Réf. R61.003 (PTO).

2. Seulement pour le kit **KR6103E** : déconnectez les attaches inférieures des amortisseurs.

3. Soulevez le véhicule jusqu'à ce que les roues soient décollées au-dessus du sol. Enlevez les butées de choc d'origine (A) en tournant leur support.

4. Il existe deux types de butée de choc d'origine (A) :

a) Butée en caoutchouc Noir. Hauteur de butée **60 mm**.

Ce type de butée nécessite l'utilisation des entretoises (2). Tirez la butée de son siège acier. Coupez le téton fileté à plat sur le support. Percez un trou Ø 10 mm au centre de la tête ronde du boulon d'origine.

Placez le siège supérieur (1), l'entretoise (2) et le siège de la butée d'origine (A) à l'aide du boulon (3).

Placez de nouveau la butée de choc **noire** d'origine (A) dans son support.

b) Butée Version camping-car Jaune-Marron Caoutchouc P.U.R. Hauteur de butée **105 mm**.

Cette butée ne nécessite pas l'utilisation des entretoises (2) et n'a pas besoin d'être ajustée. Replacez le siège supérieur (1) et la butée de choc Jaune Marron (A). Les entretoises (2) et les boulons (3) ne sont pas utilisés dans ce cas.

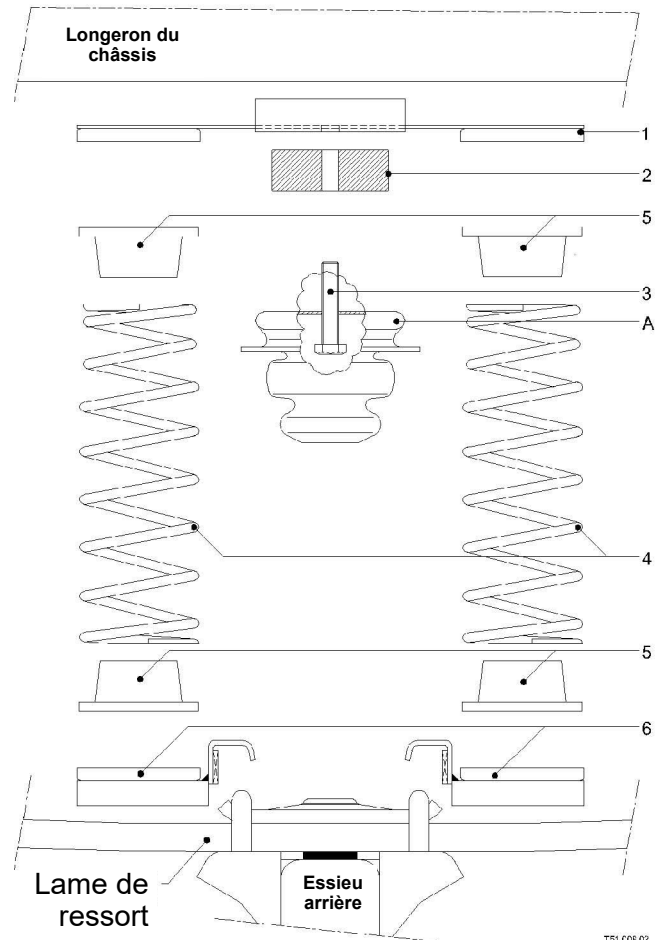

5. Placez les deux sièges inférieurs (6) par-dessus les lames de ressort. Voir schéma.
6. Placez les sièges caoutchouc (5) dans les ressorts auxiliaires (4) et positionnez l'assemblage.
7. Descendez le véhicule. Seulement pour le kit **KR6103E** reconnectez les supports des amortisseurs.
8. Après le montage, pulvérisez toutes les pièces métalliques, ainsi que les ressorts, à l'aide d'un produit anti-corrosion résistant tel que Tectyl.
9. **Seulement pour les véhicules sans ABS (avec correcteur de freinage) :**
Après le montage des ressorts auxiliaires, faites le réglage de la valve du correcteur de freinage conformément à l'instruction R61.003 PTO **ci-dessous**.

Instructions R61.003. Réglage de la tige du correcteur de freinage (véhicules sans ABS).

Avant de commencer le montage :

1. **Vous devez** positionner le véhicule sur un endroit plat et mesurer la longueur X de la valve de réglage du correcteur de freinage. Voir schéma ci-dessous. Inscrivez sur le schéma ci-dessous cette longueur que vous avez mesurée. Il est nécessaire de connaître cette distance X pour pouvoir ajuster la tige après le montage du kit.
2. **Maintenant vous pouvez** installer le kit KR6103 selon les instructions de ce manuel.
3. Avant d'ajuster la valve du correcteur de freinage, conduisez le véhicule sur 10 mètres environ afin que la suspension puisse se mettre à sa nouvelle position de conduite. Positionnez le véhicule sur un endroit plat.
4. Déconnectez le support du correcteur de freinage de l'essieu arrière.
5. Placez la plaque de réglage du correcteur de freinage (7) entre le support du correcteur et l'essieu arrière. Voir schéma.
6. Desserrez le boulon (C) et faites-le coulisser jusqu'à la longueur X que vous obtenez la longueur mesurée initialement avant de commencer le montage.
7. Serrez le boulon (C).

Si, par la suite, vous démontez les ressorts auxiliaires, vous devez effectuer un nouveau réglage du correcteur selon les indications du manuel du constructeur d'origine.

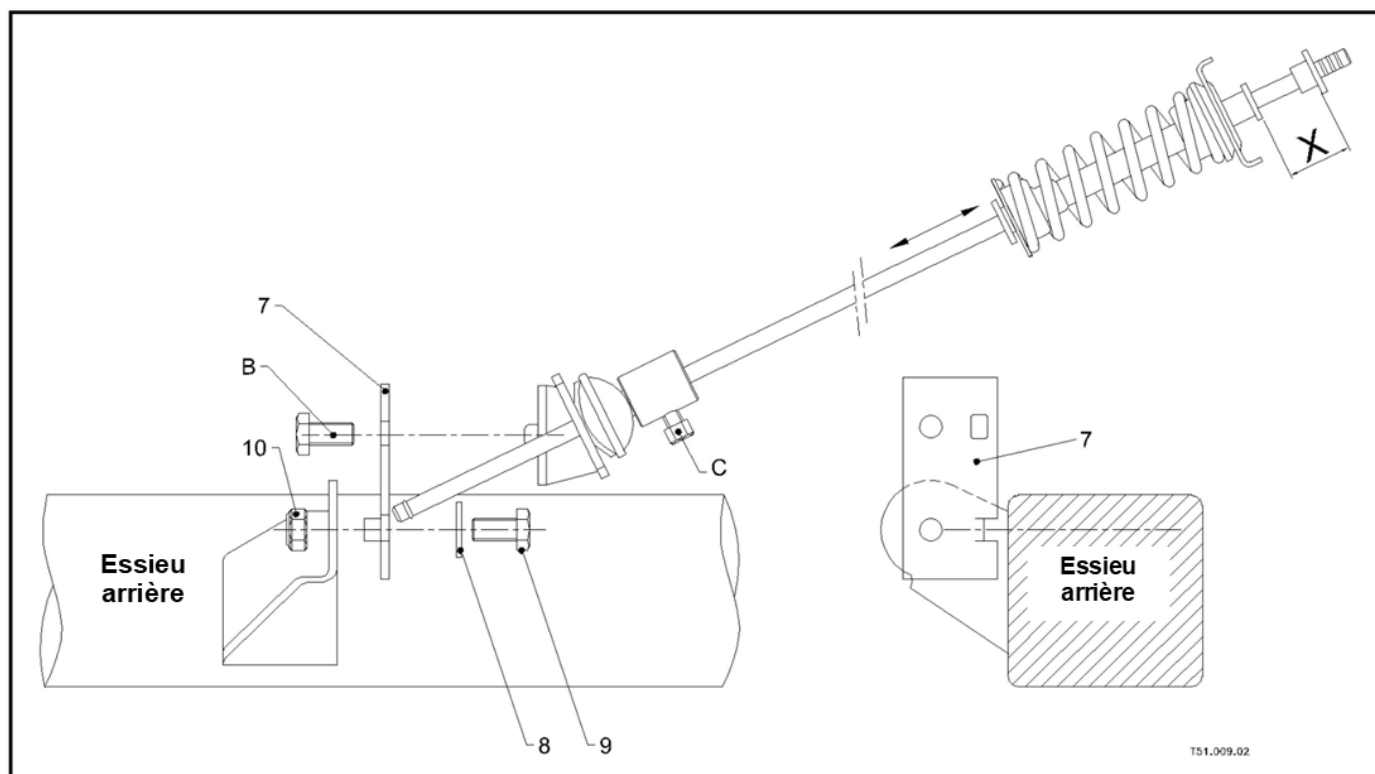

T51.009.02